

Byggepladsens indretning

En oversigtsplan over pladsen, placeret ved indkørslen, hjælper den nyankomne til at finde vej.

Adgang til pladsen

Her markeres også områder med hjælpåbud, ensrettet kørsel, hastighedsgrænse mv.

Til- og frakørsel bør adskilles og markeres tydeligt med skilte.

Adgangsvej for gående skal så vidt muligt holdes adskilt fra den kørende trafik.

Alle veje – såvel køre- som gangveje – skal være planlagt og opbygget så de kan klare den trafik, der til enhver tid finder sted på dem.

Indhegning

Byggepladsen bør være indhegnet og holdes forsvarligt aflåst ved arbejdstids ophør.

Kan dette, af tekniske grunde, ikke lade sig gøre, bør man sørge for at skurbyen og oplagspladser bliver indhegnet, samt at alle bygninger bliver holdt aflåst.

Afskærmning

Hvis der er veje i nærheden af det egentlige arbejdsområde, skal trafikken beskyttes mod nedfaldende genstande. Det samme gælder indgange og færdselsarealer langs bygninger.

Beskyttelsen kan ske ved solid skærm, finmasket sikkerhedsnet eller ved rækværk og afspærring. Afspærringens placering er afhængig af bygningens højde.

Materialer mv. der oplægges på tage o.l. skal

være anbragt så de ikke kan glide eller rives ned af vinden.

Vær opmærksom på, at emner med lav vægt i forhold til dets størrelse kan komme længere væk fra bygningen (svæveeffekt).

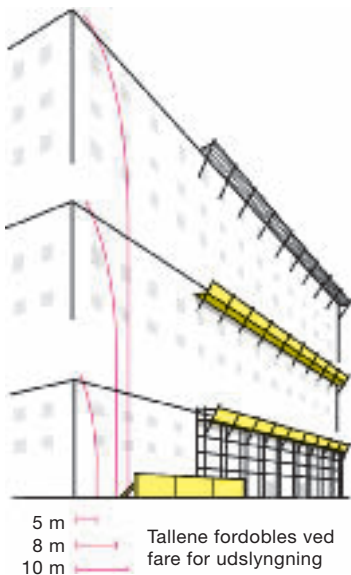

Er det ikke muligt at etablere forsvarlige skærme eller afspærringer, må trafikken lægges om.

Flugtveje

Der skal i planlægningen af arbejdet, altid indgå en vurdering af, om der skal iværksættes foranstaltninger, til at sikre flugt- og evakueringsveje. Det er den enkelte arbejdsgivers ansvar, at denne vurdering er gennemført inden de ansatte starter op på pladsen.

I sikkerheds- og sundhedsplanen skal flugtveje være beskrevet, samt hvem der skal etablere, vedligeholde og fjerne dem.

Områder som bør og skal give anledning til en vurdering for flugtveje kan være:

- Arbejde i udgravninger/byggegruber,
- arbejde på tage – adgang til og fra taget,
- ved tagpararbejde altid 2 adgangs/flugtveje,
- ved rørlægning, kloak, vand, fjernvarme, gas mv.,
- arbejde med nedrivning af bygningsdele,
- opstilling af og arbejde på stillads,
- arbejde i lukkede rum, brønde mv.,
- arbejde i lifte, trucks, kraner, master, skorstene o.l., der være mulighed for på stedet at kunne tilkalde hjælp, til f.eks. nødsænkning,
- arbejde i kanaler, rør o.l.,
- arbejde i krybekældre, skunkrum osv.,
- ophold i skure, mandskabsvogne, container osv.,
- hvor arbejdsområderne kan blive oversvømmet,

- hvor de ansatte kan blive udsat for sundhedsskadelige påvirkninger fra stoffer og materialer.

Der skal normalt være flugtveje i mindst 2 retninger. Hvor dette ikke kan opnås skal der træffes særlige foranstaltninger til sikring af arbejdsstedet. Der vil være arbejdssituationer, hvor det vil være nødvendigt med en visuel overvågning og kontakt af en eller flere personer.

Pladsen skal planlægges og indrettes, så kørende og gående trafik ikke hindres af materialer o.l.

Orden og ryddelighed

- Betonelementer og materialer skal anbringes på velfunderet, fast og afvandet areal.
- Vogne med betonelementer skal afsættes på absolut bæredygtigt underlag.
- Materialer må ikke stables eller anbringes, så de frembyder fare.
- Hold til stadighed huller til brønde o.l. forsvarligt overdækket.
- Kasseret stilladsmateriale fjernes omgående.
- Affald og tom emballage skal anbringes på særligt indrettede pladser eller i containere, som jævnligt tømmes.
- El-kabler og ledninger skal være ophængt og placeres så de ikke krydser adgangs- og køreveje.

- Bortskaffelsen af materialerne skal foretages efter affaldsregulativet for den pågældende kommune.
- Rengøring skal udføres på en sådan måde, at sundhedsskadelig forurening ikke spredes.
- Fjern ikke tildækninger, rækværker og andre sikkerhedsforanstaltninger under oprydning.
- Materialer og affald må ikke placeres, så vand, sne og pløje ikke kan fjernes.
- Oplagspladser skal være velfunderede og hævet over det øvrige terræn.

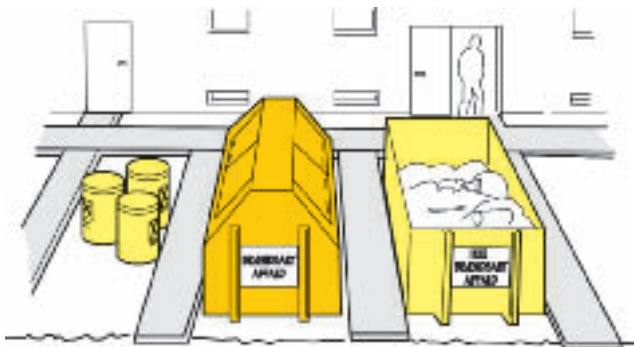

Køreveje

Byggepladsen skal være indrettet med det nødvendige adgangs- og transportveje af en sådan størrelse og beskaffenhed, at færdsel

kan foregå uden fare for sikkerhed eller sundhed.

Adgangs-, transport- og færdselsarealer skal være indrettet, så egnede tekniske hjælpemidler kan anvendes.

Det skal tilstræbes, at adgangs- og transportvejene for kørende og gående trafik holdes adskilt, og at køreveje er ensrettede.

Ved projektering og planlægning af pladsen skal de endelige veje så vidt muligt indgå i arbejdsvejnettet.

Midlertidige vejnet skal også have en opbygning, så tung kørsel kan foregå uhindret og uafhængigt af vejrliget. De skal have nødvendig afvanding, så de ikke opblødes. Vejene kan f.eks. være hævet over terræn og forsynet med grøfter, der effektivt leder vandet til permanent kloak.

Snerydning og grusning skal let kunne gennemføres.

Frostfri grusdepoter og lavtbeliggende, afvandede snedepoter bør være planlagt og udført inden vinter.

Pløre på veje og i grøfter skal til stadighed fjernes.

Vær især opmærksom ved udsigt til nattefrost. Der skal i så fald gruses.

Undgå så vidt muligt, at tunge og lange køretøjer bliver tvunget til at bakke.



Gangveje

Gangveje skal være hævet over det øvrige terræn, eller på anden måde opbygges således at de til enhver tid er farbare og holdes fri for vand og pløre.

Gangveje skal placeres på pladsen efter behov og skal være indrettede, så egnede tekniske hjælpemidler kan anvendes, f.eks. trækvogn, sækkevogn mv.

- Hvor der transporteres materialer, skal gangveje have en mindste bredde på 80 cm.
- Hvor der ikke sker nogen form for transport af materialer – f.eks. mellem skurby og offentlig vej/parkeringsplads – kan man gå ned til 60 cm's bredde.

Under råhusets opbygning kan træskovej til arbejdsstedet accepteres.

Ved jordarbejder kan vejene være indrettet til gummistøvler.

Skurbyen

Ledninger for el, vand, kloak og telefon skal placeres hensigtsmæssigt, så de enkelte skure nemt kan forbindes.

Der skal sørges for forsvarlig almen belysning og frostsikring af vand- og kloakledninger.

Skurbyen bør være indrette på en sådan måde at parkering og oplagring af materialer ikke finder sted mellem skurene.

Ved placeringen af skurbyen bør der tages hensyn til:

- Adgangsvej til offentlig vej/parkeringsplads.
- Afstande til arbejdsstederne.
- At man fra offentlig vej/parkeringsplads skal kunne komme til og fra skurbyen uden at passere gennem et hjelmområde.
- At man fra offentlig vej til skure og mellem disse skal kunne færdes i lette sko uanset vejret.
- At afstanden mellem skurenes vinduesside bør være mindst 2,5 m så der kan komme tilstrækkeligt dagslys.
- At der fra det enkelte skur skal være flugtveje i mindst 2 retninger, i en bredde af mindst 2 m, og flugtvejene skal holdes frit passable.
- At skurvogne o.l. placeres hvor de er mindst muligt udsat for nedstyrtende materialer, støv og anden luftforurening, støj, vibrationer, ildelugt mv.

Endvidere skal de ansatte på arbejdsstedet have adgang til at benytte telefon.

Velfærdsforanstaltninger Der skal etableres skur og velfærdsfaciliteter til de ansatte hvis arbejdsgiverens arbejdsopgaver på byggepladsen er af en varighed på over 3 hele arbejdsdage, eller de ansattes samlede beskæftigelse er på mere end 6 manddage.

Hvis et arbejde for en arbejdsgiver ikke overstiger 3 hele arbejdsdage og de ansattes samlede ansættelser er på højst 6 manddage skal de ansatte have adgang til toilet, passende spiseplads – hvis der er spisepauser, håndvask samt mulighed for forsvarlig opbevaring af af tøj og personlige ejendele.

Faciliteterne kan etableres i eksisterende bygninger, skure, skurvogne o.l., som skal være forsvarligt indrettet.

Etableres faciliteterne i eksisterende bygninger, skal disses brugsværdi have en lignende standard, som var faciliteterne etableret i en skurvogn el.lign.

Rummene skal holdes ryddelige, rene og vedligeholdte og må ikke benyttes til uvedkommende formål.

Rummene skal opvarmes i nødvendigt omfang, så der under benyttelsen er en temperatur på mindst 18°C.

Der skal under arbejdet være adgang til toilet, særskilt spiserum, håndvask med rin-

dende koldt og varmt vand, omklædningsrum og brusebad.

Ved arbejde, hvor de ansattes beskæftigelse på byggepladsen ikke overstiger 2 uger, og arbejdsgiveren samtidigt har højst 4 ansatte beskæftiget, kan skurfaciliteterne f.eks. bestå af en let-vogn med afløbsfrit toilet.

Let-vogne må ikke anvendes ved bygge- og anlægsarbejde, der har en varighed af mere end 2 måneder.

Ved anlægsarbejde, hvor byggepladsen flytter sig under arbejdet, og skurfaciliteterne f.eks. etableres løbende i umiddelbar nærhed af anlægsarbejdet, vil der i særlige tilfælde kunne lempes på bestemmelserne.

Hvor vand- og kloaktilslutning ikke er umiddelbart mulig, skal brusebad kun etableres, hvis arbejdet:

- Er meget støvende eller på anden måde stærkt tilsmudsede,
- medfører risiko for forurening med materialer, der er smittefarlige,
- medfører fare for at komme i berøring med stoffer og materialer, som det af hensyn til sikkerhed eller sundhed er vigtigt at få fjernet fra huden, eller
- udsætter den ansatte for høje temperaturer eller er forbundet med stor fysisk anstrengelse.

Hvis varigheden af arbejdet er mere end 2 måneder, skal toiletter tilsluttes kloak.

Hvis varigheden af arbejdet er mindre end 2 måneder, skal toilet tilsluttes kloak, hvis denne er fremført til byggepladsen, og tilslutning kan ske uden rendegravning el.lign.

Hvor der anvendes afløbsfrit toilet, skal dette have samme hygiejniske standard som toiletter med vandskylning.

Velfærdsfaciliteterne skal være hensigtsmæssigt beliggende i forhold til hinanden og de enkelte arbejdssteder.

Håndvaske, brusebade og toiletter skal findes i et antal, så der er mindst:

- 1 håndvask for hver 5 personer,
- 1 brusebad for hver 10 personer,
- 1 toilet for hver 15 personer.

Der må højst være en afstand af 200 m eller en transporttid på 5 minutter til toilet.

Rummene skal være ventilerede og belyste.

Værktøj, materialer o.l. må ikke opbevares i rummene.

Indretning af skure

Indvendige vægge og gulvbelægning skal bestå af let afvaskelige materialer.

Lofthøjden i rummene skal være mindst 2,1 m. I meget store enheder (pavilloner) skal højden dog mindst være 2,3 m.

Rummene skal være godt ventilerede, belyste og isolerede.

Rummene skal kunne opvarmes til mindst 18°C.

Spiserum skal have et gulvareal på mindst 1 m² pr. person + et tillæg på 1 m² til det samlede gulvareal.

Spiserum

Spiserum skal være forsynet med køleskab og mulighed for opvarmning af mad, vand til kaffe o.l.

Rummet skal være forsynet med 2 aftræksventiler.

Vinduesarealet skal udgøre mindst 10% af gulvarealet.

Mindst 1 vindue skal kunne åbnes.

Vinduerne skal være forsynet med solafskærmning.

Omkledningsrum skal have et gulvareal på mindst 1 m² pr. person + de arealkrav, der stilles til vaske- og brusefaciliteter.

Omkledning

Rummet skal være forsynet med aftræksventil.

Gangtøj og arbejdstøj skal kunne opbevares adskilt, f.eks. i 2 skabe med mål: 25 cm × 25 cm × 170 cm, eller i opdelt skab med indvendige mål på mindst 25 cm × 50 cm × 170 cm.

Skabene skal være aflåselige, forsynet med hylde og aftræk til det fri.

I forbindelse med skabene skal der være anbragt en bænk.

Arbejdstøjet skal kunne tørres, enten det befinder sig i skabene eller på en fælles bøjlestang.

Der skal være direkte adgang fra omklædningsrum til vaske- og brusefaciliteter. Brusebade skal forsynes med varmt og koldt vand.

Gulvarealet i forbindelse med hvert brusebad skal mindst udgøre 1 m².

Anvendes brusekabine, skal denne have et areal på mindst 0,64 m². Det resterende areal op til 1 m² tillægges omklædningsrummet.

Toiletter

Toiletter skal normalt være forsynet med vandudskyl og kunne tilsluttes kloak.

Hvor tilslutning til kloak ikke er mulig, skal toilettet have samme hygiejniske standard som toilet med vandskyl. Der skal f.eks. altid være adskillelse mellem toilet og beholder.

Gulvarealet i toiletrummet skal mindst udgøre 1 m².

Er der adgang til toilet udefra, skal rummet være forsynet med håndvask. Gulvarealet her skal mindst udgøre 1,2 m².

Hvis arbejdsgiverens arbejdsopgaver på byggepladsen er af en varighed på højst 3 hele arbejdsdage, og de ansattes samlede beskæftigelse er højst 6 manddage, eller de ansatte under beskæftigelsen på byggepladsen begynder og afslutter den daglige arbejdstid på et andet sted end byggepladsen, gælder der særlige regler for velfærdsforanstaltningerne. Dette betyder, at arbejdsgiveren skal sørge for, at den ansatte under arbejdet har adgang til:

- Toilet,
- passende spiseplads, hvis der er spisepauser under arbejdet,
- håndvask, så vidt muligt forsynet med rindende vand, og hvis det af sundhedshensyn er nødvendigt at kunne rengøre sig i varmt vand, med adgang til passende mængder heraf,
- forsvarlig opbevaring af tøj og personlige ejendele,
- omklædning, hvis der som følge af arbejdets art foretages omklædning,
- tørring af arbejdstøjet, hvis arbejdet medfører, at arbejdstøjet bliver vådt,
- brusebad samt omklædning med adskilt opbevaring af gangtøj og arbejdstøj, hvis arbejdet:

Skiftende arbejdssteders indretning

- er meget støvende eller på anden måde stærkt tilsmudsende,
- medfører risiko for forurening med materialer, der kan være smittefarlige,
- medfører fare for at komme i berøring med stoffer og materialer, som det af hensyn til sikkerhed og sundhed er vigtigt at få fjernet fra huden eller hindre spredning,
- udsætter den ansatte for høje temperaturer eller er forbundet med stor fysisk anstrengelse.

Adgangsveje

Der skal være sikre adgangsveje til bygninger, byggegruber og stilladser.

De endelige trapper i bygningen bør så tidligt som muligt indrettes til brug og forsynes med midlertidigt rækværk på såvel trappeløb som afsats.

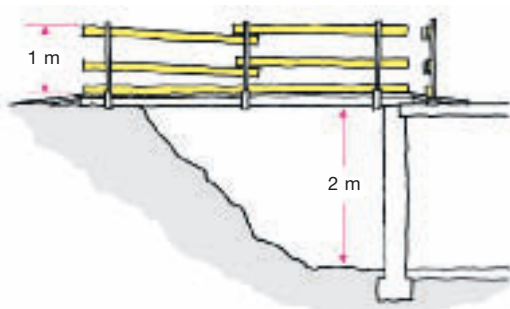

gangbroen forsynes med hånd-, knæ- og fodliste

Kan det ikke lade sig gøre at indrette trappe-skakterne til adgangsvej, opstilles trappe-tårne.

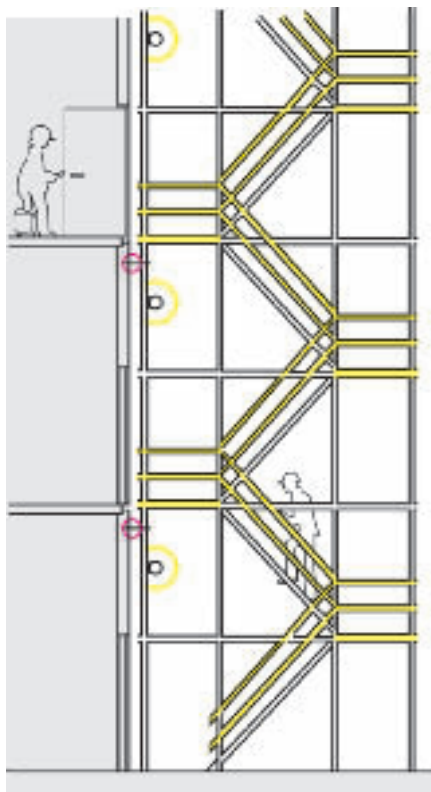

Stiger Ved ringe trafik og lavere højder kan stiger og lejdere benyttes som adgangsvej.

Stiger kan kun anvendes til transport af materialer og værktøj, der er lette og lethåndterlige og kan bæres i én hånd.

Stiger skal være fastgjorte foroven og opstillet med hensigtsmæssig hældning, og således at der er håndfæste ca. 1 m over øverste niveau.

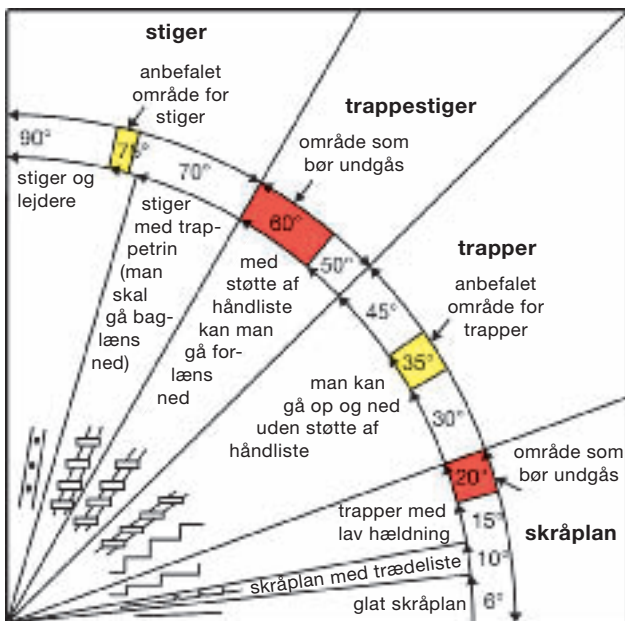

Sammensættelige stiger skal også fastgøres forneden, hvis de ikke er sammenlåste.

Lejdere skal være forsvarligt fastgjort. De skal jævnligt kontrolleres. Fra 2,5 m's højde skal de forsynes med rygkurv. Opdelte rygkurve skal være sikret mod afhængtning.

Lejdere

Lejdere skal have en hvileplatform med højst 6 m mellemrum.

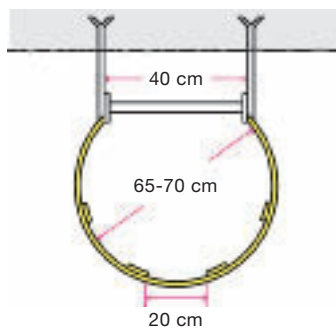

Trinafstanden skal være den samme i hele lejderens forløb, og bør højst være 30 cm.

Vinterforanstaltninger

Fra den 1. november til 31. marts skal der sikres imod gener fra vand, regn, hagl og sne samt kulde og mørke.

Kloakering og dræningsarbejder bør udføres i god tid inden vinteren.

Veje og oplagspladser bør sikres en effektiv afvanding.

Forsyningsledninger (el, vand, gas) føres frem i god tid. Midlertidige vandledninger isoleres.

Snerydningsmateriel som skovle, sneplove, fejmaskiner samt grus, ureasalt, vintermåtter o.l. anskaffes og anbringes i depot.

I de overenskomstmæssige aftaler om vinterbyggeri findes retningslinier for levering, opsætning og flytning af læskærme.

Råhuse, på stilladser og i åbne konstruktioner, hvor der foregår arbejde i længere perioder (i råhuse ca. 3 dage og på stilladser o.l. ca. 6 dage), og hvor det må påregnes, at de ansatte udsættes for sundhedsskadelige påvirkninger fra vejrliget, skal der i det omfang, det er muligt og rimeligt i vinterhalvåret foretages inddækninger el.lign. til beskyttelse herimod.

Som eksempler på mulige foranstaltninger kan nævnes:

**Feltarbejds-
pladser**

- Lukning af facadeåbninger med plastikbetrukne rammer e.l.
- Hel eller delvis inddækning med plastpresenning e.l.
- Det er her en forudsætning, at et eventuelt stillads har mulighed for tilstrækkeligt antal befæstninger, til at montering med plastpresenning er sikkerhedsmæssigt forsvarligt.
- Hel eller delvis inddækning med net. Inddækning med net kræver ikke samme antal befæstninger af stillads som inddækning med presenning. En netinddækning, som begrænser vindpåvirkningen med op til 50 pct., vil sikre udsynet og kan dermed i nogle tilfælde være en tilstrækkelig og acceptabel løsning.

- Inddækning i form af effektivt indrettet klimaskærm eller vindskærm.

Arbejdsoperationer, som udføres på samme sted i længere tid, som f.eks. arbejde ved stationær rundsav, bukkebord, gevindskærermaskine, skal henlægges til egnet bygning, skur, telt, og som minimum læskærm med halvtag el.lign.

- Arbejdsstedet skal være velbelyst og i nødvendigt omfang opvarmet og ventileret.
- Arbejdsborde skal være i den rigtige højde.
- Tunge byrder skal kunne flyttes med tekniske hjælpemidler.

Gravearbejde Gravearbejde skal planlægges. Det kan være nødvendigt at foretage undersøgelser af jorden som f.eks.:

- om der er forhold i jorden, der skal tages særligt hensyn til, f.eks. sand, flyd, mose, vandåre, eller andre særlige forhold som højtliggende grundvandsspejl,
- om der i graveområdet er forurening i jorden fra tidligere produktion eller lossepladser,
- om der er foretaget tidligere opgravninger i forbindelse med forsyningsledninger eller andet,
- om der er installationer i jorden, der skal tages særligt hensyn til, f.eks. gas, el eller kommunikationsledninger,
- om der i omgivelserne er andre forhold, som skal tages i betragtning, såsom tung trafik fra busser, lastbiler eller tog samt